

# PREXISO LASER DISTANCE METER

Návod k obsluze



geobchod, s.r.o.  
gen. Svobody 56  
533 51 Pardubice

tel: 800 123 228  
[www.geobchod.cz](http://www.geobchod.cz)

**PREXISO**  
LASER DISTANCE METER

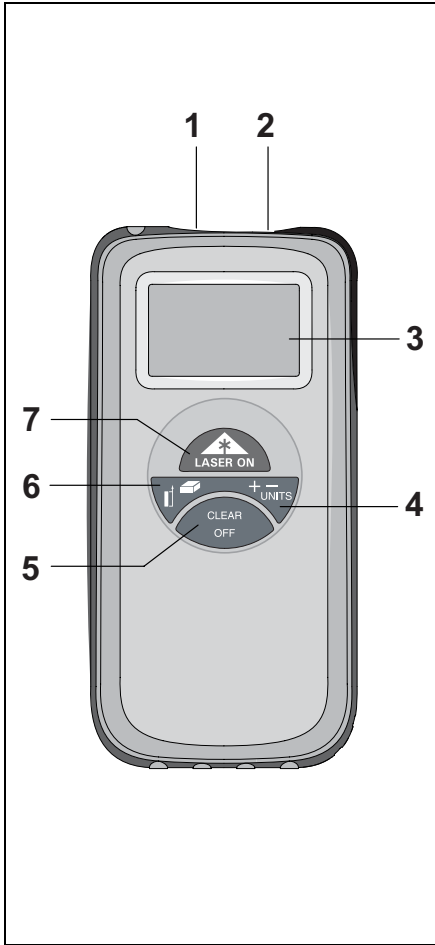
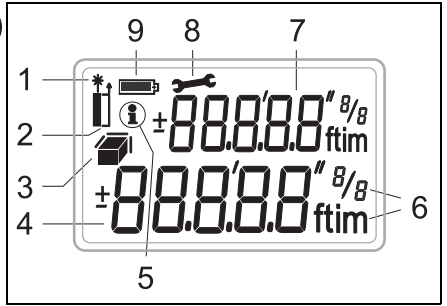
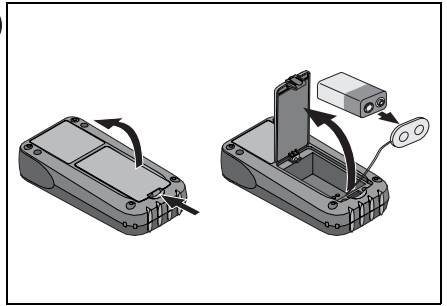
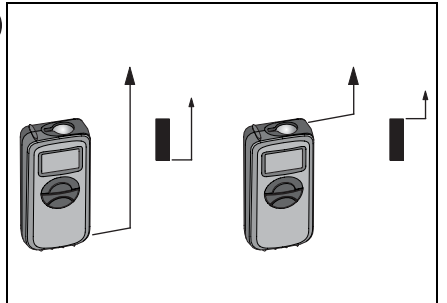
**A****B****C****D**

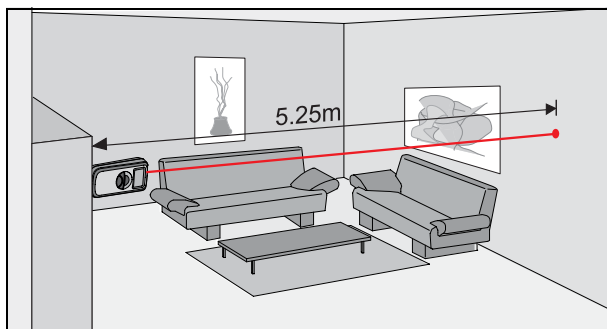
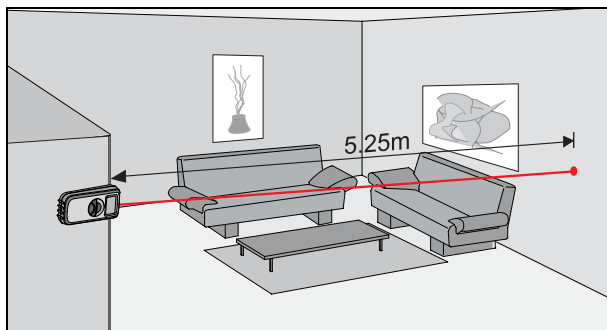
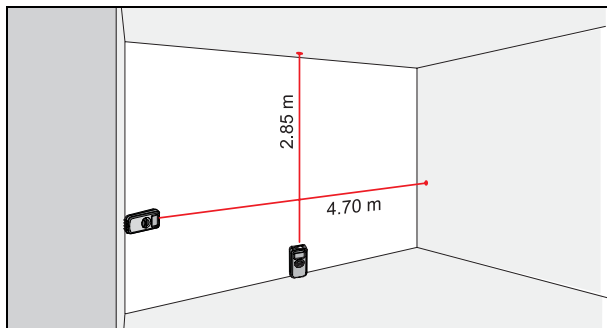
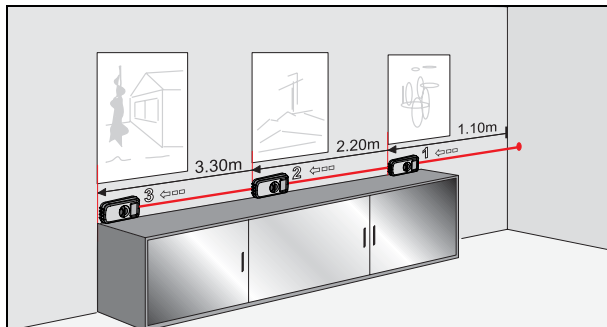
**E****F****G****H**

# Návod k obsluze

Čeština



Bezpečnostní pokyny naleznete v přiložené brožůře. Před prvním spuštěním si přečtěte pozorně návod k obsluze a bezpečnostní pokyny.

## Přehled

### Přístroj

Viz nákras {A}

1. Apertura laseru
2. Čočka přijímače
3. Displej
4. +/-, jednotky
5. Vynulovat / vypnout
6. Plocha / objem, reference
7. Zapnuto / měření

### Displej

Viz nákras {B}

1. Laser zapnut
2. Reference (přední/zadní)
3. Plocha/objem
4. Řádek souhrnu (pro aktuální měření)
5. Informace
6. Jednotky s exponenty
7. Druhý řádek (např. mezihodnoty)
8. Hardware error (Chyba hardwaru)
9. Symbol baterie

## Spuštění

### Vložení/výměna baterie

Viz nákras {C}

- Vyjměte kryt přihrádky na baterii.
- Vložte baterii, dávejte pozor na správnou polaritu.
- Zavřete prostor pro baterie.
- Baterii vyměňte, pokud tento symbol  svítí nepřetržitě.
- Používejte pouze alkalické baterie. Před delší dobou nepoužívání vyjměte baterie, abyste zabránili korozi.

### Nastavení jednotek měření

Držte stisknuté , dokud se neobjeví požadovaná jednotka.

Možné jednotky:

Vzdálenost	Plocha	Objem
0,000 m	0,000 m <sup>2</sup>	0,000 m <sup>3</sup>
0,00 ft	0,00 ft <sup>2</sup>	0,00 ft <sup>3</sup>
0' 0" 1/8	0,00 ft <sup>2</sup>	0,00 ft <sup>3</sup>
0,0 in	0,00 ft <sup>2</sup>	0,00 ft <sup>3</sup>

## Obsluha

### Zapnutí/vypnutí



Přístroj je zapnut.

Symbol baterie se zobrazuje, dokud není stisknuta nějaká klávesa.



Přidržením této klávesy se přístroj vypne.

Přístroj se také automaticky vypne, není-li po dobu 90 sekund stisknuta žádná klávesa.

### Klávesa vynulovat



Poslední krok se zruší

### Nastavení reference

Viz nákras {D}

Výchozí nastavení reference je zadní část přístroje. Viz nákras {E}.

Držte stisknutou klávesu : Další měření se spustí od předního okraje. Viz nákras {F}.

Opětovné přidržení změní referenci opět na zadní část přístroje.

## Měření

### Měření jedné vzdálenosti





Laser je aktivován pro zacílení, druhé stisknutí klávesy spustí měření vzdálenosti. Výsledek se ihned zobrazí.

### Souvislé měření

Viz nákras {H}.

Tato funkce umožňuje vytyčovat vzdálenosti.

Držte stisknutou klávesu : souvislé měření se spustí.

Stiskněte  krátce: souvislé měření se zastaví.

Na řádku souhrnu se zobrazí poslední naměřená hodnota.

## Funkce

### Sčítání / odčítání

Měří vzdálenost.



Stiskněte  jednou. Další měření se přičte k předchozímu měření.

Stiskněte  dvakrát. Další měření se odečte od předchozího měření.

Tento postup opakujte, kolikrát potřebujete. Výsledek se zobrazí na řádku souhrnu, předchozí hodnota na druhém řádku.

### Plocha

Viz náčrt 



Stiskněte  jednou. Na displeji se objeví symbol .

Stiskněte  a změřte první vzdálenost (např. délku).

Stiskněte  a změřte druhou vzdálenost (např. šířku).

Výsledek se zobrazí na řádku souhrnu.

### Objem prostoru

Stiskněte  dvakrát. Na displeji se objeví symbol .

Stiskněte  a změřte první vzdálenost (např. délku).

Stiskněte  a změřte druhou vzdálenost (např. šířku).

Stiskněte  a změřte třetí vzdálenost (např. výšku).

Výsledek se zobrazí na řádku souhrnu.

## Hlášení na displeji

	Příčina	Oprava
252	Temperature too high (Příliš vysoká teplota)	Nechejte přístroj vychladnout.
253	Temperature too low (Příliš nízká teplota)	Zahřejte přístroj
255	Received signal too weak, time for a measurement too long. (Přijatý signál příliš slabý, čas pro měření příliš dlouhý.)	Použijte terč

	Příčina	Oprava
256	Received signal too strong (Přijatý signál příliš silný)	Použijte terč
257	Faulty measurement, too much background light (Chybné měření, příliš osvětlené pozadí)	Použijte terč
258	Measurement outside measurement range (Měření mimo měřicí rozsah)	
260	Laserový paprsek byl přerušen	Opakujte měření

Error (Chyba)	Příčina	Oprava
	Hardware error (Chyba hardwaru)	Pokud tato zpráva zůstane zobrazena po několikerém vypnutí a zapnutí přístroje, obraťte se prosím na prodejce.

## Technické údaje

Dosah (pro delší vzdálenosti použijte terč)	0,10 m až 40 m
Přesnost měření (2 s)	standardní: ± 3,0 mm*
Nejmenší zobrazená jednotka	1 mm
Třída laseru	II
Typ laseru	635 nm, < 1 mW
Autom. vypnutí	po 90 s
Souvislé měření	✓
Sčítání / odčítání	✓
Rozměry (V x H x Š)	120 x 59 x 32 mm,
Výdrž baterie (baterie 9 V)	až 3000 měření
Hmotnost	155 g
Teplotní rozsah: - skladování - provoz	-25 °C až 70 °C 0 °C až 40 °C

\* v příznivých podmínkách (optimální povrch cíle, pokojová teplota) až 12 m. V nepříznivých podmínkách, např. intenzivní sluneční svit, velmi slabě odrazný povrch cíle nebo velké teplotní výkyvy, se chyba měření může zhoršit na cca ± 0,25 mm/m u vzdálenosti nad 12 m.

## **Podmínky měření**

### **Povrchy cíle**

Chyby měření mohou vzniknout při zacílení na bezbarvé kapaliny (např. voda), čisté sklo, polystyrén nebo podobné poloprůsvitné povrchy, ale také na vysoce odrazné cíle, které vychylují laserový paprsek.

V případě cílů se silným odrazem se může laserový paprsek vychýlit a může dojít k chybám měření.

Tmavý povrch nebo neodrazný povrch může zvýšit dobu nutnou pro měření.

### **Údržba**

Čistěte navlhčenou měkkou látkou. Přístroj nikdy neponořujte do vody. Nepoužívejte agresivní čisticí prostředky nebo rozpouštědla.

### **Záruka**

Na přístroj PREXISO se vztahuje dvouletá záruka.

Další informace získáte u prodejce.

Podléhá změnám (nákresy, popisy a technické údaje).

geobchod, s.r.o.  
gen. Svobody 56  
533 51 Pardubice

tel: 800 123 228  
[www.geobchod.cz](http://www.geobchod.cz)



759102

**Prexiso AG**  
Europastrasse 27  
CH-8152 Glattbrugg

[www.prexiso.com](http://www.prexiso.com)

**PREXISO**  
LASER DISTANCE METER